

## VEARBAKOMPLEMEANTTAT DAVVISÁMEGIELA CEALKAGIIN

### Álgosánit

Cealkka mas ii leat vearba ii oro leamen ollislaš (davvisámegiela) cealkka (1a, 1b), vaikko dakkár cealkagat gal liikká sáhtáše muhtin muddui ipmirduvvot – ja vel soames ságastallandilálašvuodas gullot nai.

(1a) \**Mánát skuvlii.*

(1b) \**Mon girjji.*

Jus vuosttaš cealkagii (1a) lasihivččii vearbba *vihket* ja nuppi cealkagii (1b) vearbba *osten*, de šattaše cealkagat grammáhtalaččat riekta, (2a) ja (2b).

(2a) *Mánát vihket skuvlii.*

(2b) *Mon osten girjji.*

Cealkagis (2a) lea intransitiivva vearba ja cealkagis (2b) lea transitiivva vearba. Intransitiivva vearba lea dakkár vearba mii (dábálaččat) ii sáhte oažžut objeavtta ja transitiivva vearba fas dakkár mii oažžu (ja gáibida) objeavtta vai cealkka šattašii grammáhtalaš. Objekta dievasmahtá cealkaga ja lea transitiivva vearbba komplemeanta.

Dán artihkkalis giedahallojuvvojit vearbbaid komplemeanttat generatiivva syntávssa teoriija vuodul. Vuolggasadji lea ng. GB-teoriija (eang. Government and Binding) dahje P&P-teoriija (eang. Principles and Parameters), gč. omd. Carnie (2002) ja Haegeman (1994). Dán čállošis ii váldojuvvo vuhtii báljo ollelge minimalismma teoriija (Chomsky 1995). Earret Magga dutkamiid (1978; 1982; 1986) lea Julien (1996) vuđolaččat dutkan davvisámegiela kausatiivvaid ja passiivvaid ja Vinka (2002) kausatiivvaid generatiivva syntávssa vuodul. Suoma- ja sámeigiela fonologiija ja syntávssa áššit generatiivva syntávssa vuodul giedahallojuvvojit girjjis Nelson & Manninen (2003). Sammallahti čielggada davvisámegiela syntávssa eará teoriija vuodul (Sammallahti 2005).

Vuosttažettiin mon oanehaččat válddán ovdan generatiivva syntávssa vuogi čielggadit gihpuid ja gihppostruktuvrraid ja dasto sierralágán vearbakomplemeanttaid davvisámegielas.

### Gihput

Generatiivva syntávssa váldovuohki ovdanbuktit gihpuid struktuvrra lea muorradiagramma mii lea binára, nu ahte juohke geahči (dahje čuolbma) sáhttá dušše juohkásit guovtti guvlui. Juohke gihpus lea oaivi (dahje váldooassi). Gihppu oažžu nama oaivvi mielde. Jus oaivi lea nomen de gihppu šaddá nomengihppu (NP). Eará leksikála gihput leat vearbagihput (VP), adjektiiva- ja advearbagihput (AP) ja pre- ja postposišuvdnagihput (PP). Juohke gihppu (XP) lea ráhkaduvvon dego muorradiagramma (3). Gihpus lea oaivi (X<sup>o</sup>) mii sáhttá viiddiduvvot komplemeanttain (mii lea gihppu) ja dat konstituenta lea X' (lohkkojuvvo X-bár). X' sáhttá maid viiddiduvvot spesifikátoriin (mii maid lea gihppu) stuorit konstituteantan, ja šaddá XP, mii lea ollislaš gihppu.

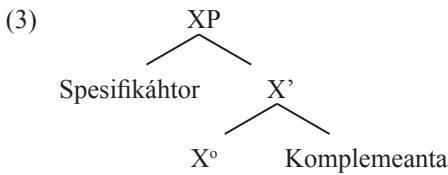

Jus oaivi lea nomen de X-bár-vuogádaga mielde oččošii NP [*Juhána muitalus sámiiid birra*] struktuvrra dego (4a), mii maid sáhtášii ovdanbuktojuvvot dego (4b). Oaivi (N<sup>o</sup>) lea *muitalus*.

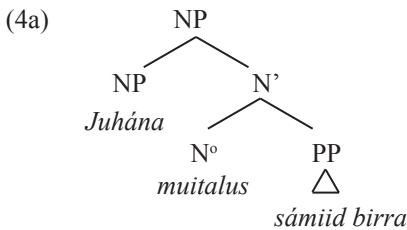

(4b) [<sub>NP</sub> [<sub>NP</sub> *Juhána*] [<sub>N'</sub> [<sub>N</sub> *muitalus*] [<sub>PP</sub> *sámiiid birra*]]]

Jearaldat lea jus N' duodai lea sierra konstituenta. Okta vuohki geahččalit jus lea sierra konstituenta lea ovttastahttit eará seammalágán konstituenttain (5). Ja dakkár geahččaleapmi sáhtta duodaštit ahte N' lea sierra konstituenta.

(5) *Juhána [muitalus sámiid birra] ja [máinnas čuđiid birra]*

Cealkka (6a) lea generatiivva syntávssa mielde maid gihppu, namalassii TP (man duogáš lea ean̄g. *tense phrase*). TP lea funkšunála gihppu. TP oaivi lea T, mii (dábálaččat) lea finihta vearba.<sup>1</sup> Cealkka (6a) oažžu struktuvrra dego (6b).

(6a) *Máhtte lohká girjji.*

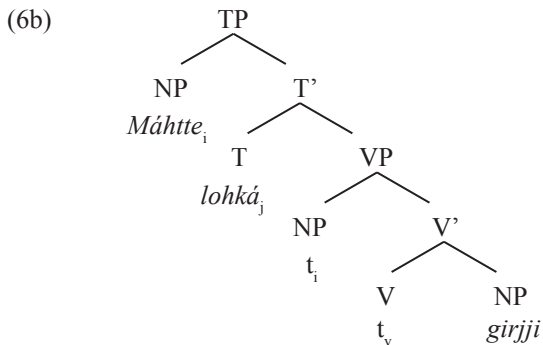

Teoriijas jurddašuvvojit leat guokte sierralágán dási cealkagiid ráhkadeamis, gč. omd. Carnie (2002: 190ff.). Sátneráđu ovttas X-bár-njuolggadusain lea vuodđun D-struktuvrii. D-struktuvrras válđojuvvojit vuhtii temáhtalaš rollat ja maŋnel go nuppástuhtinnjuolggadusat leat doaibman ihtá S-struktuvra, mii lea grammáhtalaš rievttis cealkka.

Juohke NP ferte teoriija mielde oažžut kásusa (Chomsky 1995: 110ff.). Subjeavtta vuodđosadji (D-struktuvrras) lea NP vuolde (Koopman & Sportiche 1991). TP spesifikáhtor [Spes, TP] lea subjeavtta posišuvdna S-struktuvrras. NP ii oáččo kásusa [Spes, VP] posišuvnnas ja ferte danin loktanit subjeavtta posišuvdnii, mii lea [Spes, TP], gos oažžu nominatiivva kásusa. Subjeakta NP (*Máhtte*) guodđá mearkka (t) vuodđosadjái VP vuolde ja mearkkas lea seamma indeaksa (t<sub>i</sub>). TP:s vákšojuvvo kongruensa subjeavtta ja finihta vearbba gaskkas ja danin loktana vearba TP oaivvi posišuvdnii, namalassii T sadjái.<sup>2</sup> Vearbba

<sup>1</sup> Ollislaš cealkka lea CP.

<sup>2</sup> Rievtti mielde lea TP bajábealde kongruensagihppu, AgrsP (Agr lea ean̄g. *agreement* ja s lea subjeakta), gos subjeavtta ja finihta vearbba kongruensa vákšojuvvo. Minimalismma teoriijas eai earuhuvvo D- ja S-struktuvra (Chomsky 1995).

vuodđosadjái báhcá mearka mas lea seamma indeaksa go vearbbas ( $t_v$ ). Jus cealkagis lea veahkkevearba dalle báhcá váldovearba NP vuollái (6c).

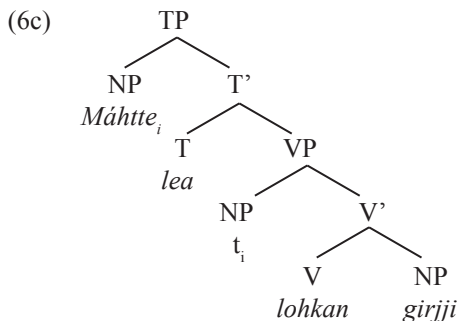

Juohke TP lea rievtti mielde CP (eang. *complementizer phrase*) ja oalggecealkagis lea subjunkšuvdna CP oaivi (7).

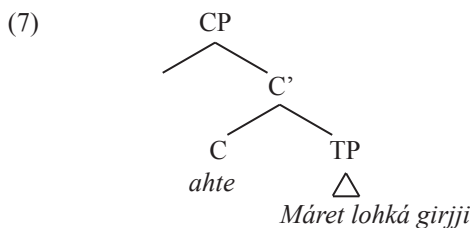

Vearbba komplemanttat

Vearbba komplemeanta lea dat gihppu mii muorrastruktuvrras lea oabbá oaivái (V), muhto ii fal V-bár-čulbmii (8a).<sup>3</sup> NP<sub>3</sub> lea definišuvnna mielde komplemeanta muhto ii fal NP<sub>1</sub> iige NP<sub>2</sub>. Lea gihpu oaivi mii sáhtá oažžut komplemeantta. Subjeavtta posišuvdna lea dábálaččat NP<sub>1</sub> ja árbevirolaš giellaoahpa mielde lea NP<sub>2</sub> posišuvnna adverbiala<sup>4</sup> ja NP<sub>3</sub> lea objeavtta posišuvdna. Cealkagis (8b) lea struktuvra dego (8c).

<sup>3</sup> Dán muorrastruktuvrii ii leat váldjuvnon mielde TP.

<sup>4</sup> NP<sub>2</sub>-posišuvdna lea *adjunkta* generatiivva syntávssas. Definišuvnna mielde lea adjunkta oabbá X'-čulbmii.

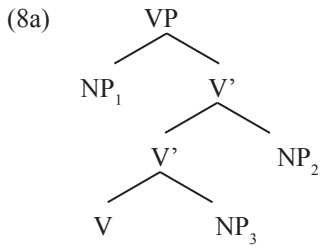

(8b) *Máret oastá biepmu gávppis.*

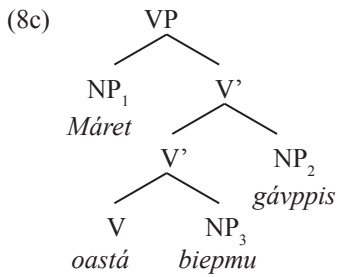

Dábálaš vearbakomplemeanttat leat cealkagiin (9a–j). Cealkka mas lea objekta (9a), duppalobjekta (9b) ja predikatiiva (9c, 9d), eksistentiála cealkagat (9e, 9f), cealkka mas lea kontrollainfinitiiva (9g), objekta ja aktio essiiva (9h), passiiva-vearba (9i) ja ergatiivva vearba (9j).

(9a) *Máhtte oastá girjji.*

(9b) *Mon adden Márehii girjji.*

(9c) *Biillat leat ruoksadat.*

(9d) *Máhtte lea oahpaheaddji.*

(9e) *Máhtes lea beana.*

(9f) *Meahcis leat soagit.*

(9g) *Son gohčui mánáid vuolggit ruoktot.*

(9h) *Mon gullen beatnagiid ciellame.*

(9i) *Biila ostojuvvui.*

(9j) *Spábba luoddanii.*

Cealkka mas lea objekta dahje duppalobjekta

Dakkár cealkagis, mas vearbba komplemeanta lea objekta (9a), lea struktuvra dego (6b), mii dás geardduhuvvo (10). Go NP lea komplemeanta (transitiivva) verbii (V), de dat oažžu kásusa dan posišuvnnas, namalassii akkusatiivva.

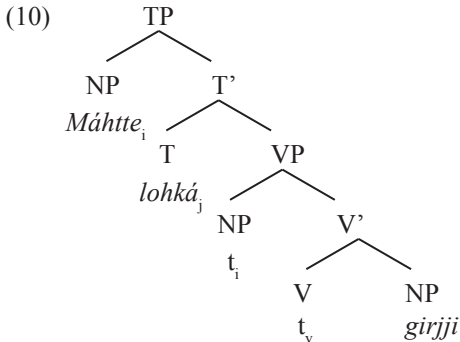

NP *girji* oažžu akkusatiivva kásusa *lohkat*-vearbbas ja NP *Máhtte* loktana posišuvdnii [Spes, TP] gos oažžu nominatiivva kásusa. Minimalismma teorii- ja vižžojuvvojit sánit sojahuvvon hámis sátnerájus ja objeavtta sadji VP vuolde ii leat kásusmerkejuvvon sadji. Dan sadjái ferte kásus vákšojuvvot vearbba projekšuvnnas.

Vearbbas leat guokte argumeantta: NP *Máhtte* lea olgguldas argumeanta ja NP *girjji* lea siskkáldas argumeanta. Olgguldas argumeanta lea cealkaga subjeakta ja siskkáldas fas cealkaga objekta go lea transitiivva vearba. Dakkár transitiivva vearba go *lohkat* juohká temáhtalaš rolla sihke olgguldas ja siskkáldas argumentii, subjeakta NP oažžu temáhtalaš rolla (AGEANTA) ja objekta temáhtalaš rolla (TEMA). AGEANTA lea dat guhte dahká juoidá, namalassii *Máhtte* cealkagis (9a) ja TEA lea dan maid *Máhtte* oastá cealkagis (9a), namalassii *girjji*. D-struktuvrras váldojuvvojit vuhtii temáhtalaš rollat. S-struktuvrras lea subjeakta loktan [Spes, TP] posišuvdnii vai oažžu nominatiivva kásusa ja vearba lea sirdásan T sadjái, gos vákšojuvvo kongruensa subjeavtta ja finihta vearbba gaskkas.

Muhtin transitiivva vearbbat gáibidit golbma argumeantta, omd. *addit*, *bidjat* (11a, 11b).

(11a) *Oahpaheadji attii* [<sub>NP</sub> *mánáide*] [<sub>NP</sub> *báhpiriid*].

(11b) *Joavvna bijai* [<sub>PP</sub> *skábe sisa*] [<sub>NP</sub> *biepmu*].

Vuosttas siskkáldas argumeanta (11a) cealkagis lea NP illatiivva hámis ja (11b) cealkagis PP illatiivva hámis. Cealkagis (11a) oažžu NP *mánáide* temáhtalaš rolla LOAHPPA (eaŋg. *GOAL*) ja NP *báhpiriid* TEMÁ ja cealkagis (11b) oažžu PP *skábe sisa* temáhtalaš rolla LOAHPPA ja NP *biebmu* TEMÁ.

Dakkár cealkka mas leat guokte objeavtta dego (11a) oažžu D-struktuvrra dego (12a), vrd. Platzack (1998: 130ff.). Nubbe vejolašvuohta livččii dego (12b).

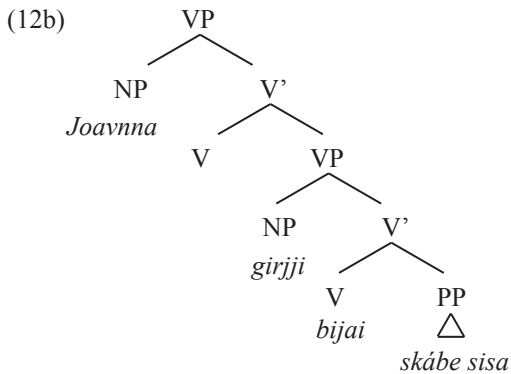
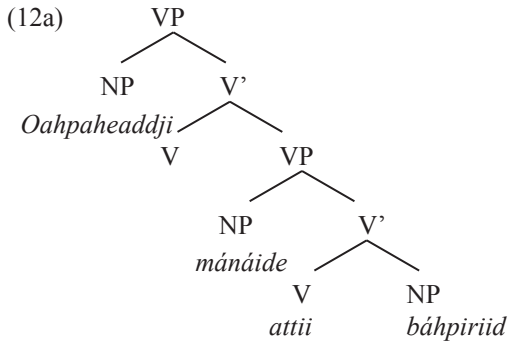

Jearaldat lea goappá posišuvnnas lea TEMÁ NP ja goappá LOAHPPA NP D-struktuvrras. S-struktuvrras leat sátnortnegat dego (13a) ja (13b) vejolaččat davvisámegielas.

(13a) *Oahpaheaddji attii [mánáide báhpiriid] dahje [báhpiriid mánáide].*

(13b) *Joavvna bijai [girjji skábe sisa] dahje [skábe sisa girjji].*

Struktuvrra dakkár go (12a) ja (12b) evttohii Larson (1988) cealkagiidda main leat guokte objeavtta ja su evttohusa mielde lea (12b) vuodđohápmi maid struktuvrii (12a) (Larson 1988).

Struktuvra dakkár go (12a) heive maid kausatiivva cealkagiidda, omd. (14a) (Svonni & Vinka 2003). Cealkagis lea *Máhtte* gii cuvki láse ja lea akkusatiivva hámis duortnossámegillii.<sup>4</sup> Sátneortnet (14b) lea eahpegrammáhtalaš, muhto eará sámegiela suopmaniin livččii nubbe ortnet vejolaš (14c). Sátneortnet (14d) lea vejolaš ja danin orru struktuvra dakkár go (12a) heivvolaš kausatiivva cealkagiidda duortnossámegielas ja dakkár go (12b) eará suopmaniid kausatiivva cealkagiidda (vrd. Svonni & Vinka 2003).

(14a) *Mon cuvkehin Máhte láse.*

(14b) *\*Mon cuvkehin láse Máhte.*

(14c) *Áhčči dagahii niibbi rávdái.* (Nickel 1990: 230)

(14d) *Mon Máhte cuvkehin láse.*

Cealkagat main lea predikatiiva

Cealkka mas lea subjeakta ja predikatiiva sáhtta leat juogo dakkár go (15a) dahje dakkár go (15b). Cealkagis (15a) lea predikatiiva adjektiiva ja cealkagis (15b) fas substantiiva.

(15a) *Biillat leat ruoksadat.*

(15b) *Máhtte lea oahpaheaddji.*

Dakkár cealkagiin go (15a) ja (15b) lea (D-struktuvrras) subjeakta spesifikáhtor dan gihpus mii lea komplemeanta verbii (16a) ja (16b). Subjeakta c-kommenderre A (16a) cealkagis ja N (16b) cealkagis ja dalle oazžuge predikatiiva rievttis logu (seamma go subjeakta).<sup>5</sup> S-struktuvrras loktana subjeakta NP [Spes, TP]-posišuvdnii ja oazžu nominatiivva kásusa ja vearba sirdása V → T ja kongruensa vákšojuvvo subjeavtta ja finihta vearbba gaskkas.

<sup>4</sup> Cealkka (14a) lea duortnossámegiela suopmana mielde. Eará davvisámegiela suopmaniin livččii *Máhtte* illatiivva hámis.

<sup>5</sup> Gč. omd. Haegeman girjjis c-kommenderema birra (Haegeman 1994).



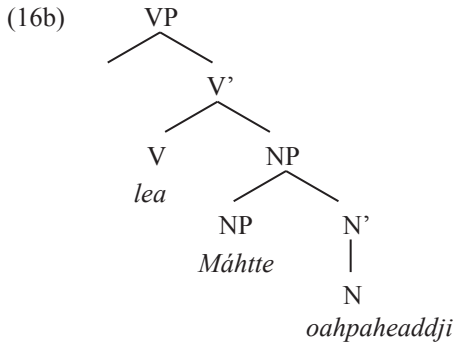
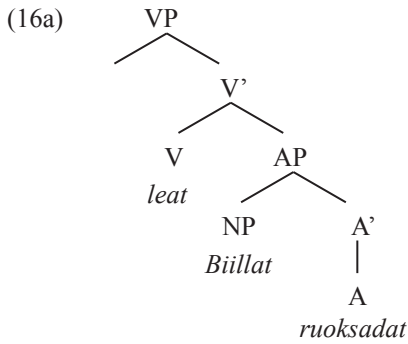

### Eksistentiálacealkgat

Eksistentiálacealkgat leat dakkárat go (9e) ja (9f) mat dás geardduhuvvojit (17a) ja (17b):<sup>6</sup>

(17a) *Máhtes lea beana.*

(17b) *Meahcis leat soagit.*

Davvisámegielas lea TEMÁ NP (*beana* ja *soagit*) álo nominatiivva kásusis ja LOKATIIVA NP<sup>7</sup> lea lokatiivva kásusis. Cealkagiid (17a) ja (17b) D-struktuvra lea dego (18). Cealkagis lea guovttegeardán vearbagihppu (vP) ja (VP), ja dat doaimá omd. dalle go leat guokte objeavtta (Chomsky 1995). Ura (1996)

<sup>6</sup> Vainikka (2003) earuha suomagielas dakkár cealkagiid go (i) ja (ii):

- (i) *Tässä on kirja.* ‘Dás lea girji.’
- (ii) *Minulla on kirja.* ‘Mus lea girji.’

Vuosttas (i) lea eksistentiálacealkka ja (ii) lea possessiivakonstrukšuvdna.

<sup>7</sup> LOKATIIVA NP gokčá maid dakkár temáhtalaš rolla go BÁIKI.

mielde doaibmá maid guovttegeardán vearbagihppu cealkagis mas lea LOKATIIVA NP. LOKATIIVVA NP galggašii leat TEMÁ NP bajábealde struktuvrras (Ura 1996: 415ff.).

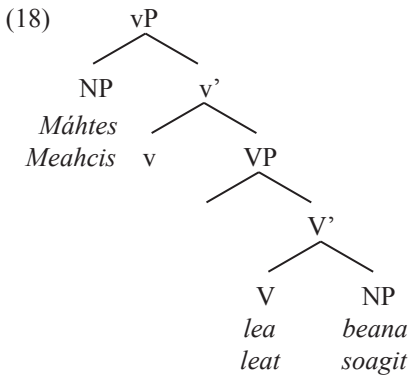

[Spes, vP] oažžu erenoamáš merkema, ahte ii leat cealkaga (grammáhtalaš) subjeakta. TEMÁ NP (*beana*) loktana [Spes, TP]-posišuvdnii ja oažžu nominatiivva kásusa ja vearba (V) loktana T sadjái ja kongruensa vákšojuvvo subjeavtta ja (finihta) vearbba gaskkas ja cealkka lea dego (19), maid Magga lea gohčodan normála cealkkan, gč. omd. Magga (2002).

(19) *Beana lea Máhtes.*

S-struktuvrras loktana LOKATIIVA NP posišuvdnii, mii lea bajábealde TP, namalasii fokuserengihppui (FocP) (vrd. Julien 1993: 88), dakkár cealkagiin go (17a). Cealkka (17a) oažžu struktuvrra dego (20). Struktuvra lea veahá álkiduvvon vP rájes vulosguvlui. Vearba lea loktanan vuohččan V → T ja dasto T → Foc. NP *beana* lea loktanan [Spes, TP]-posišuvdnii ja NP *Máhtes* lea loktanan [Spes, FocP]-posišuvdnii.

Erohus (17a) ja (17b) gaskkas lea dat, ahte (17a) cealkagis lea LOKATIIVVA NP:s earuheaddji iešvuohta [+ealli] ja cealkagis (17b) [-ealli] ja danin oažžu (17a) cealkka oamasteami mearkašumi.

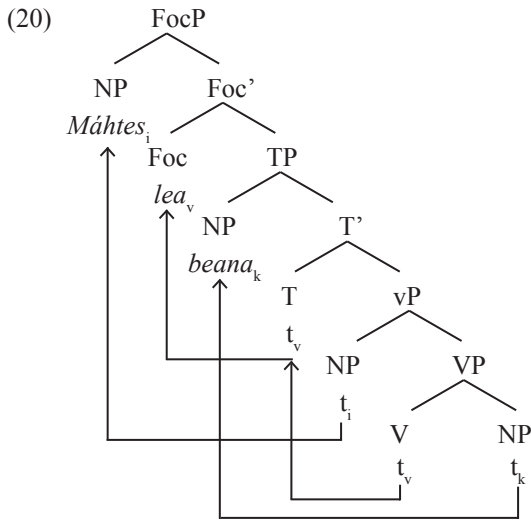

Cealkka mas lea kontrollainfinitiiva

Dakkár cealkagis go (9g) mii dás geardduhuvvo (21) leat guokte vearbba; bajit cealkagis lea vearba *gohčui* ja vuolit cealkagis lea vearba *vuolgit*. Bajit cealkaga subjeakta lea NP *Son* ja vuolit cealkaga subjeakta lea ‘mánát’; leat ‘mánát’ geat vulge, iige ‘son’.

(21) *Son gohčui mánáid vuolgit ruoktot.*

Cealkagis (21) lea NP *mánáid* loktanan bajit cealkagii ja ožžon akkusatiivva ká-susa ja vuolit cealkaga subjeavtta sajis lea oaidnemeahtun subjeakta, namalassii PRO<sup>8</sup> (22a). Lea bajit cealkaga objeakta mii kontrollere PRO; dain lea seamma indeaksa (·). NP *mánáid* oažžu temáhtalaš rolla *gohčcut*-vearbba ja PRO oažžu temáhtalaš rolla *vuolgit*-vearbba. Struktuvra lea dego (22b), muhto veahá álki-dahttojuvvon go ii leat TP váldojuvvon mielde.

(22a) *Son gohčui mánáid*<sub>i</sub> [PRO<sub>i</sub> *vuolgit ruoktot*].

<sup>8</sup> PRO birra gč. Haegeman (1994: 262ff.).

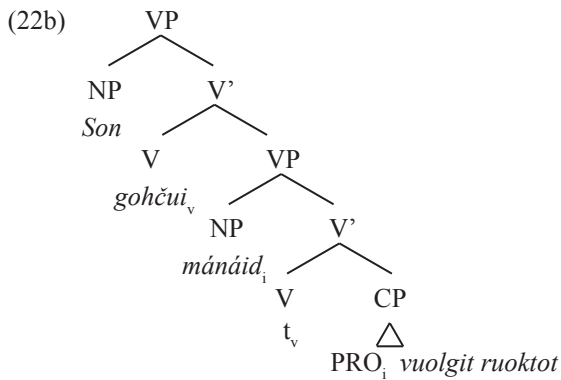

Cealkka mas lea objekta ja aktio essiiva

Cealkka (9h), mii dás lea geardduhuvvon (23a), sulastahtá (21), muhto bajit cealkaga vearba ii juoge temáhtalaš rolla objektii (*beatnagiid*); lea dušše vuolit cealkaga infinihta vearba (*ciellame*) mii juohká temáhtalaš rolla bajit cealkaga objektii. NP *beatnagiid* fal oažžu akkusatiivva kásusa bajit cealkaga vearbbas.

Cealkka (23a) oažžu struktuvrra dego (23b).

(23a) *Mon gullen beatnagiid ciellame.*

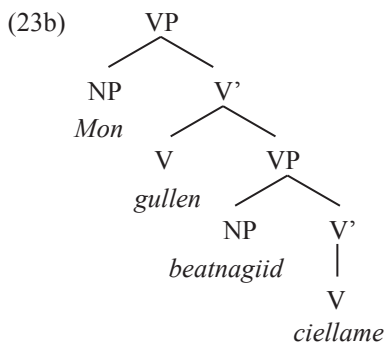

Dakkár cealkka go (23a) sáhtášii maid oažžut CP komplemeantan (24).

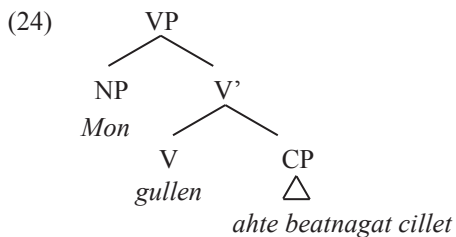

Cealkka mas lea passiivavearba dahje ergatiivva vearba

Cealkagis (9i), mii dás geardduhuvvo (25a), lea passiivavearba. Vearbbas lea okta argumeanta, muhto ii fal olgguldas argumeanta dego intransitiivva vearbain. Passiivavearbbain lea siskkáldas argumeanta. Vearba mas ii leat olgguldas argumeanta ii sáhte Burzio mielde juohkit akkusatiivva kásusa iežas komplemen-tii (Burzio 1986). NP ferte danin sirdásit subjeavtta sadjái [Spec, TP], gos oažžu nominatiivva kásusa, vaikko D-struktuvrras lea komplemeantta sajis (25b). NP *biila* oažžu gal iežas temáhtalaš rolla (TEMA) D-struktuvrras. Davvisámegiela passiivacealkagiin ii leat vejolaš almmuhit ageantta.

(25a) *Biila ostojuvvui.*

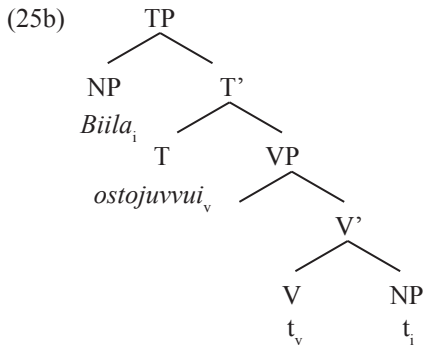

Muhtin vearbbat mat árbevirolaš grammatihka mielde leat intransitiivva vearbbat leat ergatiivva vearbbat. Ergatiivva vearbbat (eaŋg. *unaccusatives*) leat dakkárat main iige leat go okta argumeanta, muhto ii fal olgguldas dego (dábálaš) intransitiivva vearbain muhto siskkáldas (Levin & Rappaport Hovav 1995). Ergatiivva vearbbat almmuhit riev dama, omd. *luoddanit*, *cuovkanit* (davvisámegiela lea davjá geažus *-nit* dakkár vearbain ja muhtumin *-sit*, omd. *lihkkasit*), muhto sáhttet maid leat suorggidangehčosa haga, omd. *šaddat*, *ihit*, *goldnat*. Ergatiivva vearbbat eai sáhte oažžut passiivva hámi, omd. *\*luoddanuvvot*, *\*goldnojuvvot*, eaige sáhte (dábálaččat) oažžut kausatiivva suorgása, omd. *luoddanahttit*. Ergatiivva vearbaid perfeakta partisihppahápmi doaibmá adjektiivva attribuhttan, omd. *goldnan rásit*. Transitiivva vearba ferte seamma doaimmas leat passiiva hámis, omd. *ostojuvvon rásit* iige fal *\*oastán rásit*. Cealkka (9j) mii dás geardduhuvvo (26a) oažžu seammalágán struktuvrra go passiivacealkka (25b) ja lea dego (26b).

(26a) *Spábba luoddanii.*

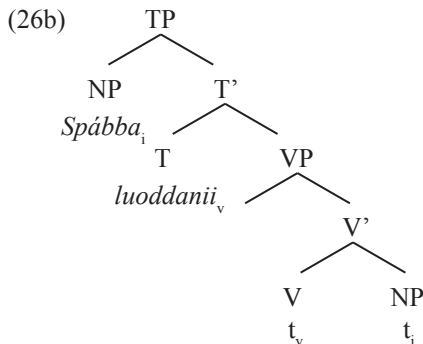

### Loahppasánit

Dán čállagis lean váldán ovdan dábálaš vearbakomplemeanttaid davvisámegielas generatiivva syntávssa teoriija vuodul. Vearbakomplemeanttat sáhttet leat eará posišuvnnas D-struktuvrras go S-struktuvrras, omd. cealkagis (25a) mii dás geardduhuvvo (27).

(27) [<sub>TP</sub> *Biila*<sub>i</sub> *ostojuvvui*<sub>v</sub> [<sub>VP</sub> t<sub>v</sub> t<sub>i</sub>]].

NP (*Biila*) vuoddosadji (D-struktuvrras) lea VP vuolde, muhto lea loktanan TP vuollái subjeavtta sadjái vai oažžu nominatiivva kásusa. Vuoddostruktuvrras lea NP (*biila*) komplemeanta verbii (*ostojuvvui*) ja lea ožžon iežas temáhtalaš rolla (TEMÁ) vearbbas. Vearba lea maid loktanan VP vuolde bajás TP vuollái vai oažžu rievttas sojahanhámi (mii kongruere subjeavttain).

Dán artihkkalis lea subjeavtta ja finihta vearbba kongruensa vákšojuvvon TP vuolde, muhto ferte gávdnot funkšunála gihppu CP ja TP gaskkas gos dakkár kongruensa vákšojuvvo, namalassii AgrsP.

Dán artihkkalis ii leat váldojuvvon vuhtii minimalismma teoriija man vuolggasadji leai Chomsky (1993). Minimalismma teoriija lea lávki ovddosguvlui GB-teoriijas, ja Chomsky (1995) čielggada teoriija duogáža ja prográmma váldoosiid.

## Referánsat

- Burzio, Luigi 1986: *Italian Syntax: A Government-Binding approach*. Dordrecht: Reidel.
- Carnie, Andrew 2002: *Syntax. A Generative Introduction*. Oxford: Blackwell.
- Chomsky, Noam 1993: *A Minimalist Program for Linguistic Theory*. – Kenneth Hale & Samuel Jay Keyser (doaimm.), *The View from Building 20. Essays in Linguistics in Honor of Sylvain Bromberger*. Cambridge, Massachusetts: The MIT Press. 1–52.
- 1995: *The Minimalist Program*. Cambridge, Massachusetts: The MIT Press.
- Haegeman, Liliane 1994: *Introduction to Government and Binding Theory*. Oxford: Blackwell Publishing.
- Julien, Marit 1996: *Syntactic Word Formation in Northern Sámi*. Oslo: Novus.
- Koopman, Hilda & Sportiche, Dominique 1991: The position of subjects. – *Lingua* 85: 211–258.
- Larson, Richard K. 1988: On the Double Object Construction. – *Linguistic Inquiry* 19: 335–391.
- Levin, Beth & Rappaport Hovav, Malka 1995: *Unaccusativity*. Cambridge, Massachusetts: The MIT Press.
- Magga, Ole Henrik 1978: *Lokative læt-setningar i samisk*. Diedot 1/1978. Sámi institut’ta.
- 1982: *Modalverb og infinitiv innen verbalet*. Prosjektrapport. Diedut 1/1982. Guovdageaidnu: Sámi Instituhtta.
- 1986: *Studier i samisk infinitivsyntax. Del I: Infinitivsetning. Akkusativ og infinitiv*. Guovdageaidnu: Sámi Instituhtta.
- 2002: Muhtun čuolmmat sámi cealkkaoahpas. – *Sámi dieđalaš áigečála* 1/2002: 59–69.
- Nelson, Diane & Manninen, Satu (doaimm.) 2003: *Generative Approaches to Finnic and Saami Linguistics*. Stanford: CSLI Publications.
- Nickel, Klaus Peter 1990: *Samisk grammatikk*. Oslo: Universitetsforlaget.
- Platzack, Christer 1998: *Svenskans inre grammatik – det minimalistiska programmet*. Lund: Studentlitteratur.
- Sammallahti, Pekka 2005: *Láidehus sámegiela cealkkaoahpa dutkamii*. Kárášjohka: Davvi Girji.
- Svonni, Mikael & Vinka, Mikael 2003: Constraints on the Morphological Causatives in the Torne Dialect of North Sámi. – Diane Nelson & Satu Manninen (doaimm.), *Generative Approaches to Finnic and Saami Linguistics*. Stanford: CSLI Publications. 343–380.
- Ura, Hiroyuki 1996: *Multiple Feature Checking: a Theory of Grammatical Function Splitting*. Doctoral dissertation, MIT.
- Vainikka, Anne 2003: Postverbal Case Realization in Finnish. – Diane Nelson & Satu Manninen (doaimm.), *Generative Approaches to Finnic and Saami Linguistics*. Stanford: CSLI Publications. 235–266.
- Vinka, Mikael 2002: *Causativization in North Sámi*. Doctoral dissertation, McGill University.